

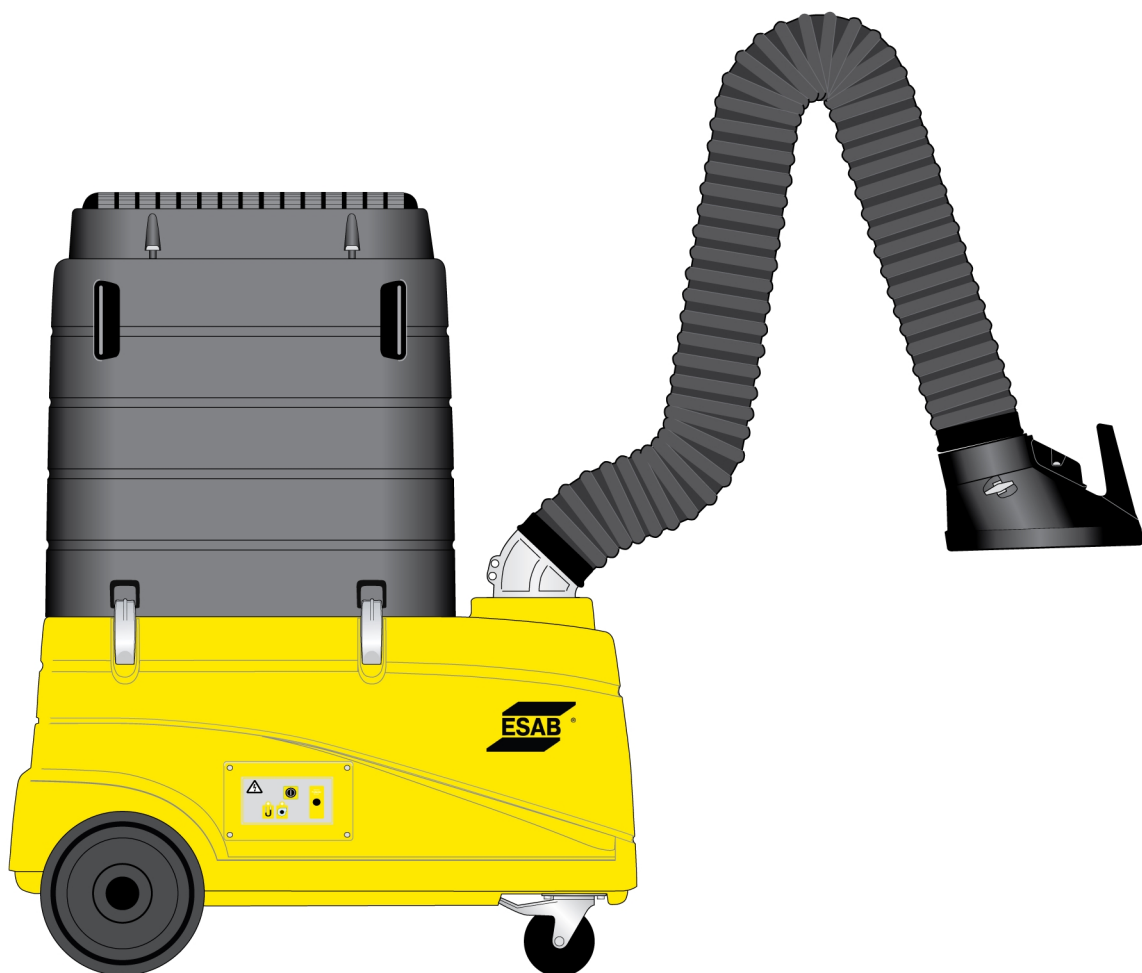

Origo Vac Cart W3



Betriebsanweisung

Übersetzung der Originalbetriebsanleitung



EU DECLARATION OF CONFORMITY

According to
The Machinery Directive 2006/42/EC, entering into force 17 May 2006
The EMC Directive 2014/30/EU, entering into force 20 April 2016
The RoHS Directive 2011/65/EU, entering into force 2 January 2013

Type of equipment
Fume extractor

Type designation
Origo Vac Cart W3 0700 003 895

Brand name or trademark
ESAB

Manufacturer or his authorized representative established within the EEA
Name, address, and telephone No:
ESAB AB
Lindholmsallén 9, Box 8004, SE-402 77 Göteborg, Sweden
Phone: +46 31 50 90 00, Fax: +46 31 50 92 22

The following harmonized standards in force within the EEA has been used in the design:

EN ISO 21904-1:2020, EN ISO 12100:2010, EN ISO 20607:2019
EN 61000-6-2:2019, EN 61000-6-4:2019
EN 61000-3-3:2013, EN 60204-1:2018

Additional Information:
Restrictive use, Class A equipment, intended for use in location other than residential.

By signing this document, the undersigned declares as manufacturer, or the manufacturer's authorized representative established within the EEA, that the equipment in question complies with the safety requirements stated above.

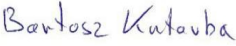
Date	Signature	Position
2023-06-06	 Bartosz Kutarba	Global Director Light Industrial Products Welding and Plasma

CE 2023



UK DECLARATION OF CONFORMITY

According to:

- Electric Equipment (Safety) Regulations 2016;
- Electromagnetic Compatibility Regulations 2016;
- The Restriction of the Use of Certain Hazardous Substances in Electrical and Electronic Equipment Regulations 2012 (as amended)

Type of equipment

Fume extractor

Type designation

Origo Vac Cart W3 230V 0700 003 898
Origo Vac Cart W3 110V 0700 003 899

Brand name or trademark

ESAB

Manufacturer or his authorised representative established within United Kingdom

ESAB Group (UK) Ltd,
322 High Holborn, London, WC1V 7PB, United Kingdom
www.esab.co.uk

The following British Standards and Instruments in force within the United Kingdom has been used in the design:

- BS EN ISO 21904:2020	Health and safety in welding and allied processes – Equipment for capture and separation of welding fume – Part 1: General requirements.
- BS EN ISO 12100:2010	Safety of machinery – General principles for design – Risk assessment and risk reduction.
- BS EN ISO 20607:2019	Safety of machinery – Instruction handbook
- BS EN ISO 61000-6-2:2019	EN 61000-6-4:2019
- BS EN 61000-3-3:2013	EN 60204-1:2018

Additional Information:

Restrictive use, Class A equipment, intended for use in locations other than residential.

By signing this document, the undersigned declares as manufacturer, or the manufacturer's authorised representative established within the UK, that the equipment in question complies with the safety and environmental requirements stated above.



Bartosz Kutarba

Bartosz Kutarba
Global Director Light Industrial Products
Welding and Plasma
Date: 2023-05-22

David Todd

David Todd
Commercial Director,
ESAB Group UK & Ireland
Date: 2023-06-01

1	SICHERHEIT	5
1.1	Bedeutung der Symbole	5
1.2	Sicherheitsvorkehrungen	5
1.3	Warnung gemäß California Proposition 65	8
2	EINFÜHRUNG	9
2.1	Ausrüstung	9
3	TECHNISCHE DATEN	10
4	INSTALLATION	11
4.1	Erste Inbetriebnahme	11
4.2	Montage der Rauchabsaughaube	12
5	BETRIEB	13
5.1	Überlastschutz	13
5.2	Anzeigen auf der Bedienkonsole	13
5.3	Gebrauchsanweisung	15
6	SERVICE	16
6.1	Wechsel der Filterkartusche	17
6.2	Austausch des HEPA-Filters (Zubehör)	18
	SCHALTPLAN	20
	BESTELLNUMMERN	21
	ERSATZTEILLISTE	22
	ZUBEHÖR	23

1 SICHERHEIT

1.1 Bedeutung der Symbole

Diese werden im gesamten Handbuch verwendet: Sie bedeuten „Achtung! Seien Sie vorsichtig!“



GEFAHR!

Weist auf eine unmittelbare Gefahr hin, die unbedingt zu vermeiden ist, da sie andernfalls unmittelbar zu schweren Verletzungen bis hin zum Tod führt.



WARNUNG!

Weist auf eine mögliche Gefahr hin, die zu Verletzungen bis hin zum Tod führen kann.



VORSICHT!

Weist auf eine Gefahr hin, die zu leichten Verletzungen führen kann.



WARNUNG!

Lesen Sie vor der Verwendung die Betriebsanweisung und befolgen Sie alle Kennzeichnungen, die Sicherheitsroutinen des Arbeitgebers und die Sicherheitsdatenblätter (SDBs).



1.2 Sicherheitsvorkehrungen

Nutzer von ESAB-Ausrüstung müssen uneingeschränkt sicherstellen, dass alle Personen, die mit oder in der Nähe der Ausrüstung arbeiten, die geltenden Sicherheitsvorkehrungen einhalten. Die Sicherheitsvorkehrungen müssen den Vorgaben für diesen Ausrüstungstyp entsprechen. Neben den standardmäßigen Bestimmungen für den Arbeitsplatz sind die folgenden Empfehlungen zu beachten.

Alle Arbeiten müssen von ausgebildetem Personal ausgeführt werden, das mit dem Betrieb der Ausrüstung vertraut ist. Ein unsachgemäßer Betrieb der Ausrüstung kann zu Gefahrensituationen führen, die Verletzungen beim Bediener sowie Schäden an der Ausrüstung verursachen können.

1. Alle, die die Ausrüstung nutzen, müssen mit Folgendem vertraut sein:
 - Betrieb,
 - Position der Notausschalter,
 - Funktion,
 - geltende Sicherheitsvorkehrungen,
 - Schweiß- und Schneidvorgänge oder eine andere Verwendung der Ausrüstung.
2. Der Bediener muss Folgendes sicherstellen:
 - Es dürfen sich keine unbefugten Personen im Arbeitsbereich der Ausrüstung aufhalten, wenn diese in Betrieb genommen wird.
 - Beim Zünden des Lichtbogens oder wenn die Ausrüstung in Betrieb genommen wird, dürfen sich keine ungeschützten Personen in der Nähe aufhalten.
3. Das Werkstück:
 - muss für den Verwendungszweck geeignet sein,
 - darf keine Defekte aufweisen.

4. Persönliche Sicherheitsausrüstung:

- Tragen Sie stets die empfohlene persönliche Sicherheitsausrüstung wie Schutzbrille, feuersichere Kleidung, Schutzhandschuhe.
- Tragen Sie keine lose sitzende Kleidung oder Schmuckgegenstände wie Schals, Armbänder, Ringe usw., die eingeklemmt werden oder Verbrennungen verursachen können.

5. Allgemeine Vorsichtsmaßnahmen

- Stellen Sie sicher, dass das Rückleiterkabel sicher verbunden ist.
- Arbeiten an Hochspannungsausrüstung **dürfen nur von qualifizierten Elektrikern** ausgeführt werden.
- Geeignete Feuerlöschschrüstung muss deutlich gekennzeichnet und in unmittelbarer Nähe verfügbar sein.
- Schmierung und Wartung **dürfen nicht** ausgeführt werden, wenn die Ausrüstung in Betrieb ist.

Wenn ausgestattet mit einem ESAB-Kühler

Verwenden Sie nur von ESAB zugelassenes Kühlmittel. Die Verwendung eines nicht zugelassenen Kühlmittels kann zu Schäden an der Ausrüstung führen und die Produktsicherheit gefährden. In einem solchen Schadensfall erlöschen sämtliche Garantieverpflichtungen seitens ESAB.

Bestellinformationen finden Sie im Kapitel "ZUBEHÖR" in der Betriebsanweisung.



WARNUNG!

Das Lichtbogenschweißen und Schneiden kann Gefahren für Sie und andere Personen bergen. Ergreifen Sie beim Schweißen und Schneiden entsprechende Vorsichtsmaßnahmen.



Bei ELEKTRISCHEN SCHLÄGEN besteht Lebensgefahr!

- Installieren und erden Sie die Einheit gemäß der Betriebsanleitung.
- Berühren Sie keine stromführenden Teile oder Elektroden mit bloßen Händen oder nasser Schutzausrüstung.
- Isolieren Sie sich von Erde und Werkstück.
- Sorgen Sie für eine sichere Arbeitsposition



ELEKTRISCHE UND MAGNETISCHE FELDER – Können gesundheitsgefährdend sein

- Schweißer mit Herzschrittmachern sollten vor dem Schweißen ihren Arzt konsultieren. EMF beeinträchtigen unter Umständen die Funktionsweise einiger Schrittmacher.
- Das Arbeiten in EMF hat möglicherweise andere, bisher unbekannte Auswirkungen auf die Gesundheit.
- Schweißer sollten die folgenden Vorkehrungen treffen, um das Arbeiten in EMF zu minimieren:
 - Positionieren Sie die Elektrode und die Kabel auf derselben Seite Ihres Körpers. Sichern Sie sie wenn möglich mit Klebeband. Stellen Sie sich nicht zwischen die Elektrode und die Kabel. Schlingen Sie den Brenner oder das Betriebskabel niemals um Ihren Körper. Halten Sie die Stromquelle des Schweißgeräts und die Kabel soweit von Ihrem Körper entfernt wie möglich.
 - Schließen Sie das Betriebskabel zum Werkstück so nah wie möglich am geschweißten Bereich an.



RAUCH UND GASE – Können gesundheitsgefährdend sein.

- Wenden Sie Ihr Gesicht vom Schweißrauch ab.
- Verwenden Sie eine Belüftungseinrichtung, eine Absaugereinrichtung am Lichtbogen oder beides, um Dämpfe und Gase aus Ihrem Atembereich und dem allgemeinen Bereich zu entfernen.



LICHTBOGENSTRAHLEN – Können Augenverletzungen verursachen und zu Hautverbrennungen führen.

- Schützen Sie Augen und Körper. Verwenden Sie den korrekten Schweißschirm und die passende Filterlinse. Tragen Sie Schutzkleidung.
- Schützen Sie Umstehende mit geeigneten Schutzscheiben oder Vorhängen.



GERÄUSCHPEGEL – Übermäßige Geräuschpegel können Gehörschäden verursachen.

Schützen Sie Ihre Ohren. Tragen Sie Ohrenschützer oder einen anderen Gehörschutz.



BEWEGLICHE TEILE – Können Verletzungen verursachen



- Achten Sie darauf, dass alle Türen, Verkleidungsteile und Abdeckungen geschlossen und gesichert sind. Für Wartungsarbeiten und gegebenenfalls zur Fehlerbehebung darf nur qualifiziertes Personal die Abdeckungen entfernen. Bringen Sie nach Abschluss der Wartungsarbeiten die Verkleidungsteile und Abdeckungen wieder an, und schließen Sie die Türen, bevor Sie den Motor starten.
- Stellen Sie den Motor ab, bevor Sie die Einheit montieren oder anschließen.
- Halten Sie Hände, Haare, lose Kleidung und Werkzeuge fern von beweglichen Teilen.



FEUERGEFAHR

- Funken (Schweißspritzer) können Brände auslösen. Sorgen Sie dafür, dass sich in der Nähe des Schweißplatzes keine brennbaren Materialien befinden.
- Verwenden Sie das Gerät nicht an geschlossenen Behältern.



HEISSE OBERFLÄCHE – Teile können brennen

- Berühren Sie Teile nicht mit bloßen Händen.
- Lassen Sie die Ausrüstung vor dem Arbeiten abkühlen.
- Verwenden Sie zum Umgang mit heißen Teilen geeignetes Werkzeug und/oder isolierte Schweißhandschuhe, um Verbrennungen zu vermeiden.

FEHLFUNKTION – Fordern Sie bei einer Fehlfunktion qualifizierte Hilfe an.

SCHÜTZEN SIE SICH UND ANDERE!



VORSICHT!

Dieses Produkt ist ausschließlich für das Lichtbogenschweißen vorgesehen.



WARNUNG!

Verwenden Sie die Stromquelle nicht zum Auftauen gefrorener Leitungen.



VORSICHT!

Ausrüstung der Klasse A ist nicht für den Einsatz in Wohnumgebungen vorgesehen, wenn eine Stromversorgung über das öffentliche Niederspannungsnetz erfolgt. Aufgrund von Leitungs- und Emissionsstöreinflüssen können in diesen Umgebungen potenzielle Probleme auftreten, wenn es um die Gewährleistung der elektromagnetischen Verträglichkeit von Ausrüstung der Klasse A geht.

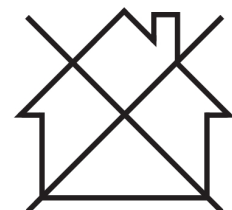



HINWEIS!
Entsorgen Sie elektronische Ausrüstung in einer Recyclinganlage!

Gemäß EU-Richtlinie 2012/19/EG zu Elektro- und Elektronikgeräte-Abfall sowie ihrer Umsetzung durch nationale Gesetze muss elektrischer und bzw. oder elektronischer Abfall in einer Recyclinganlage entsorgt werden.

Als für diese Ausrüstung zuständige Person müssen Sie Informationen zu anerkannten Sammelstellen einholen.

Weitere Informationen erhalten Sie von einem ESAB-Händler in Ihrer Nähe.

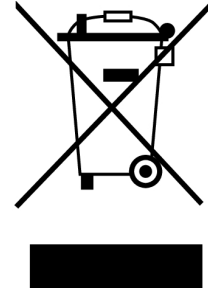

ESAB bietet ein Sortiment an Schweißzubehör und persönlicher Schutzausrüstung zum Erwerb an. Bestellinformationen erhalten Sie von einem örtlichen ESAB-Händler oder auf unserer Website.

1.3 Warnung gemäß California Proposition 65



WARNUNG!

Schweiß- oder Schneidausrüstung erzeugt Dämpfe oder Gase, die Chemikalien enthalten, die im Bundesstaat Kalifornien als Ursache für Geburtsfehler und in manchen Fällen auch Krebs gelten. (California Health & Safety Code Section 25249.5 et seq.)



WARNUNG!

Dieses Produkt kann Sie Chemikalien aussetzen, einschließlich Blei, die im Staat Kalifornien nachweislich Krebs, Geburtsfehler oder andere Fortpflanzungsschäden verursachen. Nach Gebrauch des Produkts Hände waschen.

Weitere Informationen finden Sie unter www.P65Warnings.ca.gov.

2 EINFÜHRUNG

Der **Origo Vac Cart W3** filtert Schadstoffe wie Rauch und Staub, Klasse W3. Darüber hinaus werden Schweißdämpfe, die CMR-Stoffe (krebserregende mutagene reproduktionstoxische Stoffe) enthalten und beispielsweise beim Schweißen hochlegierter Stähle oder bei Verwendung von Schweißzusätzen mit mehr als 5 % (Cr, Ni) entstehen, herausgefiltert.

Der **Origo Vac Cart W3** ist nur für den Einsatz in Innenräumen vorgesehen und wurde für die Absaugung und Filtration von Schweißdämpfen und Staub, Klasse W3, entwickelt. Die Haube ist mit einem effizienten Strahler ausgestattet.

Das ESAB-Produktzubehör wird im Kapitel „ZUBEHÖR“ in dieser Betriebsanweisung aufgeführt.

2.1 Ausrüstung

Der **Origo Vac Cart W3** wird geliefert mit:

- Betriebsanweisung

3 TECHNISCHE DATEN

Origo Vac Cart W3	
Kapazität	675–1050 m ³ /h (397–620 cfm)
Hauptfiltrationseffizienz	> 99 % durchschnittliche Gewichtsfiltrationseffizienz. Mindesteffizienz W3 (99 %), EN ISO 15012-1, MERV 14 (ASHRAE 52.2)*
HEPA-Filtrationseffizienz (Zubehör)	> 99,95 % H13*
Hauptfilterbereich	30 m ² (323 ft ²)
HEPA-Filterbereich (Zubehör)	7,5 m ² (81 ft ²)
Geräuschpegel bei 100 % Motorleistung	79 dB(A) bei 1 m, ISO 11201
Motorleistung	0,75 kW (1 PS)
Spannung **	110/120/230/240 V
Phase	1 ~
Frequenz **	50/60 Hz
Transformator	24 V sekundär
Strahler	LED 24 V, 5 W/6 VA
Alarmsignal	akustisch, 2,9 kHz
Aktionsradius Absaugarm	Maximal 2 m (6 ft 7 in) oder 3 m (9 ft 10 in)
Schwenkbarer Absaugarm	Ca. 240°
Gewicht	71 kg (156 lb) mit 2-m-Arm 73 kg (161 lb) mit 3-m-Arm
Maximale Umgebungstemperatur	40 °C (104 °F)
Maximale Luftstromtemperatur	60 °C (140 °F)
Geräuschpegel , gemessen gemäß ISO 11204	73 dB(A)
Materialrecycling	90 % nach Gewicht, ohne Filterkartusche

** Je nach Modell

4 INSTALLATION

Allgemeine Sicherheitshinweise für den Umgang mit der Ausrüstung werden im Kapitel "SICHERHEIT" in diesem Dokument aufgeführt. Lesen Sie dieses Kapitel, bevor Sie mit der Ausrüstung arbeiten!



HINWEIS!

Verwenden Sie beim Transport der Ausrüstung den dafür vorgesehenen Griff. Ziehen Sie niemals an den Kabeln.



WARNUNG!

Stromschlag! Werkstück oder Schweißkopf dürfen während des Betriebs nicht berührt werden!

4.1 Erste Inbetriebnahme

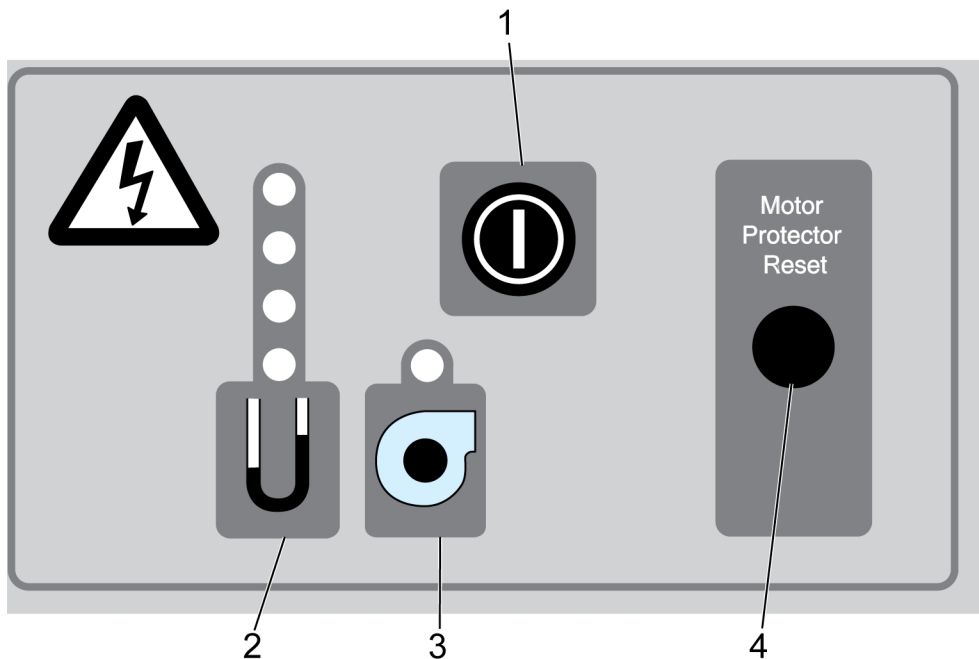

- | | |
|--|-----------------------------|
| 1. Startschalter | 3. Leuchtdiode |
| 2. Leuchtdioden für Dauerlicht und Alarmsignal | 4. Motorschutz zurücksetzen |

- 1) Stellen Sie sicher, dass der Origo Vac Cart W3 während des Transports nicht beschädigt wurde.
- 2) Stellen Sie sicher, dass die Netzspannung mit der auf dem Typenschild angegebenen Spannung übereinstimmt.
- 3) Schließen Sie das Anschlusskabel mit dem Stecker an das Stromnetz an. Die Leuchtdioden (2) zeigen ein Dauerlicht an, und ein Alarmsignal ertönt für kurze Zeit. Die Leuchtdiode (3) zeigt ein blinkendes grünes Licht an (Standby).
- 4) Starten Sie den Origo Vac Cart W3 mit dem Schalter (1) oder alternativ mit dem Schalter an der Haube des Absaugarms.
- 5) Die Leuchtdiode (3) zeigt ein grünes Dauerlicht an, und der Lüfter ist in Betrieb.

4.2 Montage der Rauchabsaughaube

Der Rauchabsaugarm ist bereits installiert. Die Haube muss gemäß folgender Abbildung montiert werden.

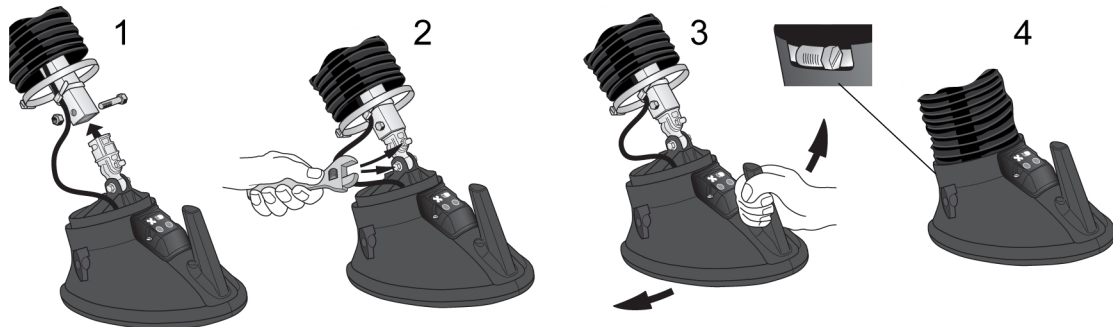

- 1) Setzen Sie die Haube in den Schwenkarm ein, und befestigen Sie diese.
- 2) Stellen Sie den Schwenkarm auf die richtige Spannung ein.
- 3) Stellen Sie sicher, dass der Schwenkarm die richtige Spannung hat und leicht positioniert werden kann.
- 4) Befestigen Sie den Schlauch in der Haube, und sichern Sie ihn mit dem Spannring.

Stellen Sie die Gelenke so ein, dass die Haube leicht positioniert werden kann. Siehe folgende Abbildung.

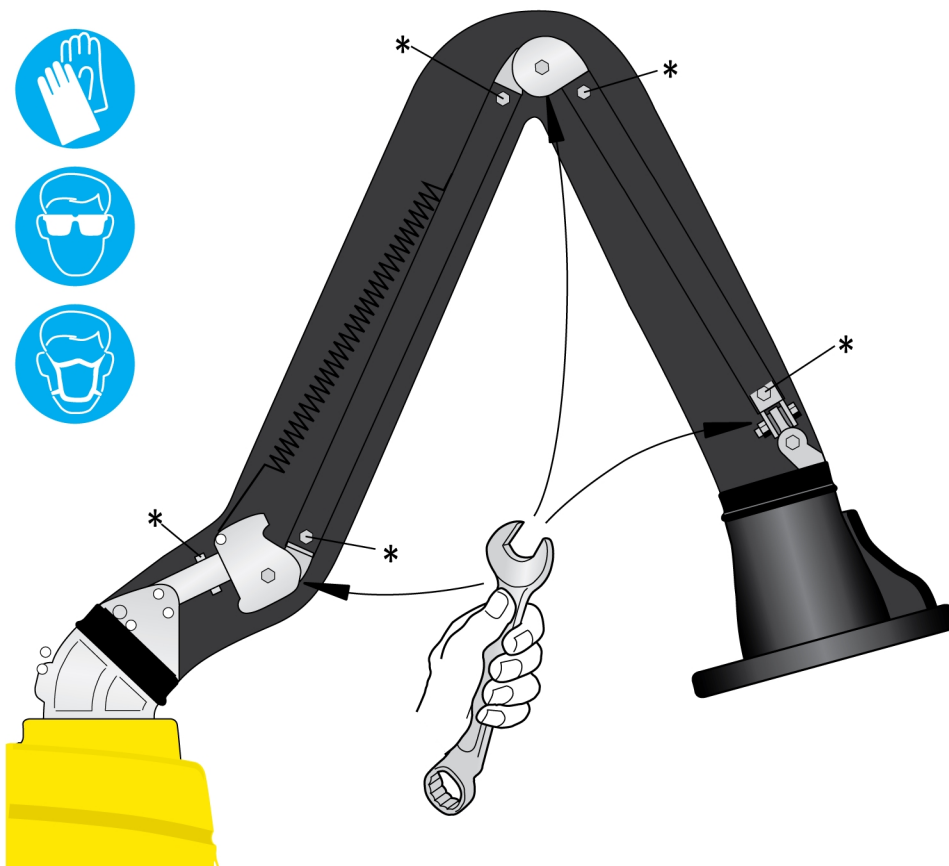

5 BETRIEB

5.1 Überlastschutz

Der Origo Vac Cart W3 ist mit einem Überlastschutz ausgestattet, der bei Überlastung des Lüftermotors automatisch die Stromversorgung unterbricht.

Siehe Abschnitt 4.1 "Erste Inbetriebnahme", Seite 11:

3 Das rote Licht zeigt an, dass die Stromversorgung unterbrochen und der Überlastschutz aktiviert ist.

4 Taste zum Zurücksetzen des Überlastschutzes.

5.2 Anzeigen auf der Bedienkonsole

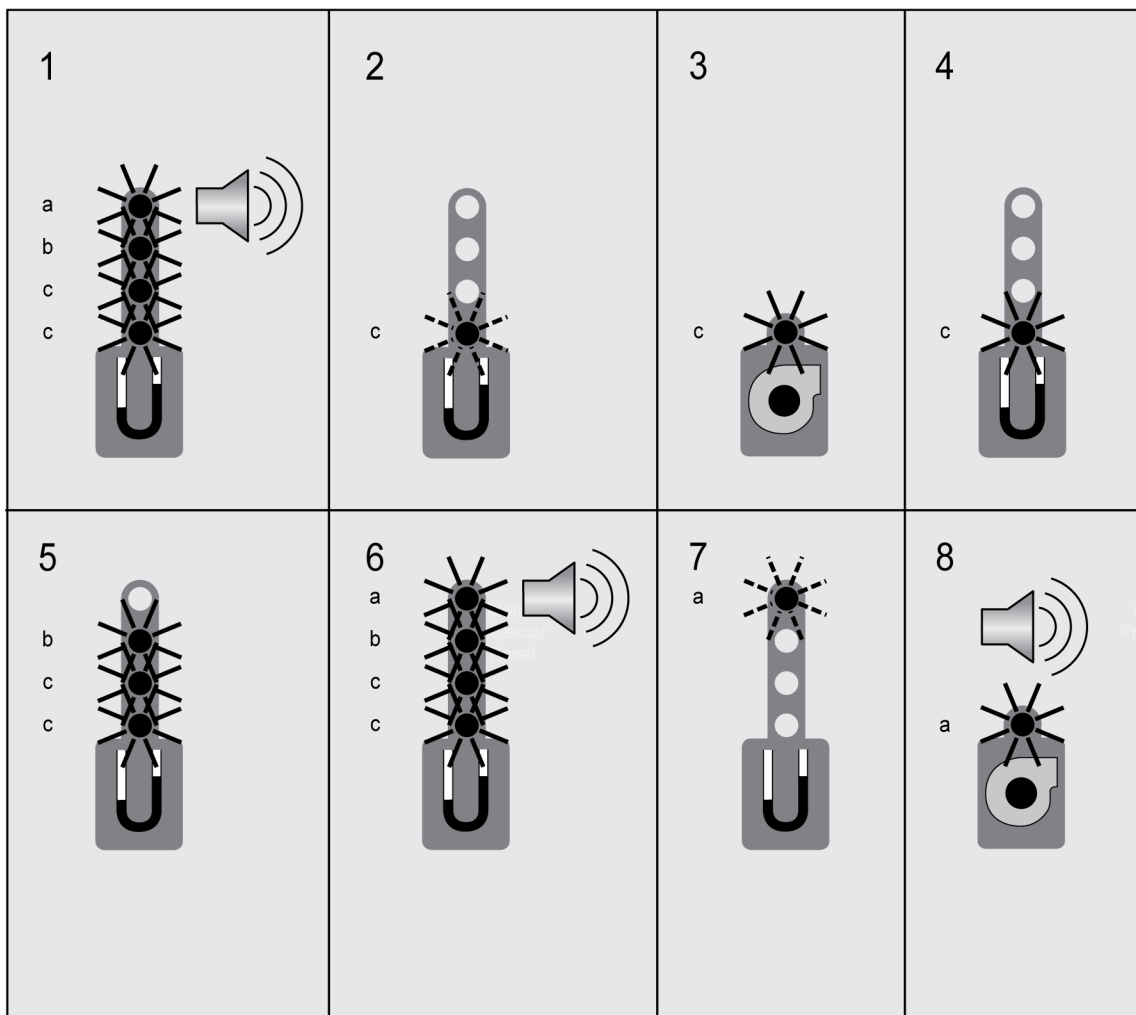

1. Wenn der Netzstecker angeschlossen ist, zeigen die Leuchtdioden ein Dauerlicht an, und ein Alarmsignal ertönt für kurze Zeit.
2. Die Leuchtdiode zeigt ein blinkendes grünes Licht an: Der Origo Vac Cart W3 ist an das Stromnetz angeschlossen (Standby).
3. Wenn der Origo Vac Cart W3 gestartet wird, zeigt die Leuchtdiode ein grünes Dauerlicht an. Der Lüfter ist in Betrieb.
4. Der Origo Vac Cart W3 ist einsatzbereit, und nach einer Weile zeigt die Leuchtdiode ein grünes Dauerlicht an. Nach einer bestimmten Nutzungsdauer wird der Luftstrom durch den Absaugarm verringert, und der Druckabfall steigt, sodass die Filterkartusche gewechselt werden muss.
 - a. Rot
 - b. Gelb
 - c. Grün
5. Die Leuchtdioden zeigen ein Dauerlicht an: Der Druckabfall ist erhöht. Vorwarnung für den Austausch der Filterkartusche.
6. Die Leuchtdioden zeigen ein Dauerlicht an, und nach ca. 30 Sekunden wird ein Alarmsignal ausgelöst. Wechseln Sie die Filterkartusche. Wenn Sie die laufende Arbeit vor dem Wechsel der Filterkartusche beenden möchten, kann das Alarmsignal durch einmaliges Drücken der Start-Taste gestoppt werden. Das Alarmsignal wird nach ca. 10 Minuten ausgelöst. Durch zweimaliges Drücken der Start-Taste wird der Lüfter gestoppt. Alternativ kann der Lüfter mit dem Schalter an der Rauchabsaughaube gestoppt werden.
7. Die Leuchtdiode zeigt ein blinkendes rotes Licht an = Alarmspeicher. Der Origo Vac Cart W3 wurde nach dem Alarmstart gestoppt (wie oben beschrieben), z. B. in Arbeitsschichten. Der Filter in der Kartusche muss ausgetauscht werden.
8. Die Leuchtdiode zeigt ein rotes Dauerlicht an, und ein intermittierendes Alarmsignal ertönt. Der Überlastschutz wurde ausgelöst. Überprüfen Sie die Ursache, und setzen Sie den Überlastschutz zurück, indem Sie die Taste **Motorschutz zurücksetzen** drücken.

5.3 Gebrauchsanweisung

Siehe Abschnitt 4.1 "Erste Inbetriebnahme", Seite 11 und die folgende Abbildung.

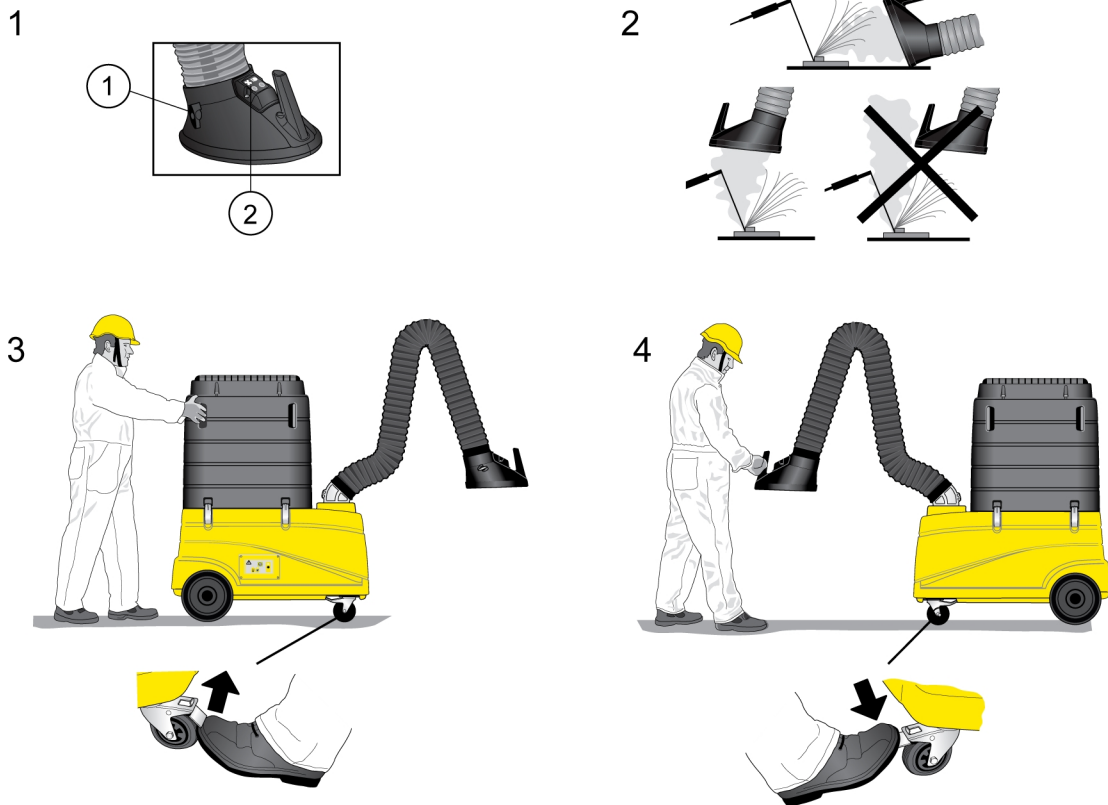

1. 1 Hebel zum Einstellen des Dämpfers. 2 Schalter für Lüfter und Strahler.
2. Die Haube des Absaugarms muss so nah wie möglich an der Schadstoffquelle positioniert werden.
3. Der Origo Vac Cart W3 muss von hinten und mit entriegelten Rädern bewegt werden.
4. Der Absaugarm muss bei arretierten Rädern positioniert werden.

6 SERVICE

WARNUNG!

Der Netzanschluss muss während der Reinigung und/oder Wartung getrennt werden!

VORSICHT!

Nur Personen mit dem entsprechenden elektrischen Fachwissen (befugtes Personal) dürfen Sicherheitsabdeckungen entfernen.

VORSICHT!

Für dieses Produkt gilt eine Herstellergarantie. Jeglicher Versuch, Reparaturarbeiten durch nicht autorisierte Service-Center oder Service-Techniker durchführen zu lassen, führt zum Erlöschen der Garantieansprüche.

HINWEIS!

Eine regelmäßige Wartung ist wichtig für einen sicheren und zuverlässigen Betrieb.

HINWEIS!

Führen Sie die Wartungsarbeiten in stark verschmutzten Umgebungen häufiger durch.

WARNUNG!

Der Origo Vac Cart W3 darf nur in einem gut belüfteten Raum demontiert werden.

Verwenden Sie zur Reinigung des Origo Vac Cart W3 geeignete Geräte, z. B. einen Staubsauger.

Stellen Sie vor jeder Verwendung sicher:

- Produkt und Kabel sind nicht beschädigt

Eine Wartung wird mindestens einmal pro Jahr empfohlen. Gehen Sie wie folgt vor:

- Wechseln Sie ggf. die Filterkartusche (und optional den HEPA-Filter), siehe Abschnitt 6.1 "Wechsel der Filterkartusche", Seite 17
- Stellen Sie sicher, dass der Schlauch des Rauchabsaugers unbeschädigt ist. Tauschen Sie den Schlauch ggf. aus.
- Stellen Sie sicher, dass der Schlauch zum Lüftereinlass unbeschädigt ist. Tauschen Sie den Schlauch ggf. aus.
- Stellen Sie sicher, dass sich keine Gegenstände im Schutznetz am Lüftereinlass verfangen haben.
- Stellen Sie sicher, dass der Druckabfallschlauch (von der Bedienkonsole) nicht beschädigt und ordnungsgemäß angebracht ist.
- Justieren Sie ggf. die Gelenke des Rauchabsaugers.
- Falls erforderlich, ziehen Sie die Armprofilschrauben fest, siehe die * Symbole in der Abbildung in Abschnitt 4.2 "Montage der Rauchabsaughaube", Seite 12
- Stellen Sie sicher, dass das Netzanschlusskabel und das Lüftermotorkabel nicht verschlissen und unbeschädigt sind.
- Stellen Sie sicher, dass die Exzenterverriegelungen das Filtergehäuse ordnungsgemäß festziehen. Stellen Sie die Exzenterverriegelungen ggf. ein.

6.1 Wechsel der Filterkartusche

Die Filterkartusche ist für den einmaligen Gebrauch bestimmt und muss danach entsorgt werden. Die Lebensdauer der Filterkartusche variiert stark, je nachdem, wie der Origo Vac Cart W3 verwendet wird und wie viel und welche Art von Schadstoffen gesammelt werden.

Überprüfen Sie regelmäßig die Leuchtdioden auf dem Druckabfallsymbol auf der Bedienkonsole, um zu wissen, wann die Filterkartusche ausgetauscht werden muss, siehe Abschnitt 5.2 "Anzeigen auf der Bedienkonsole", Seite 13. Stellen Sie immer sicher, dass die Schläuche für den Absaugarm und den Lüftereinlass unbeschädigt sind, bevor Sie den Austausch der Filterkartusche in Erwägung ziehen.



WARNUNG!

Tragen Sie beim Austausch der Filterkartusche persönliche Schutzausrüstung (PSA).

Beachten Sie beim Austausch der Filterkartusche die folgenden Anweisungen:

- 1) Trennen Sie das Netzkabel.
- 2) Lösen Sie die Exzenterverriegelungen, und entfernen Sie das Filtergehäuse.
- 3) Ziehen Sie den Kunststoffbeutel, der mit der neuen Filterkartusche geliefert wird, über die gebrauchte Kartusche. Falten Sie den Kunststoffbeutel unter der Kartusche.
- 4) Wischen Sie die Kontaktflächen der Filterkartusche im Origo Vac Cart W3 mit einem Staubtuch ab. Legen Sie das Staubtuch in den Kunststoffbeutel mit der Filterkartusche, und verschließen Sie den Beutel mit dem mitgelieferten Band.

- 5) Entsorgen Sie die gebrauchte Filterkartusche entsprechend den einschlägigen Vorschriften für gesammelte Stoffe.
- 6) Stellen Sie sicher, dass der Druckabfallschlauch (von der Bedienkonsole) nicht beschädigt und ordnungsgemäß angebracht ist.
- 7) Stellen Sie sicher, dass die neue Filterpatrone unbeschädigt ist. Stellen Sie außerdem sicher, dass die Dichtung an der Unterseite der Kartusche unbeschädigt ist. Setzen Sie anschließend die Kartusche in den Origo Vac Cart W3 ein.
- 8) Bringen Sie das Filtergehäuse wieder an. Stellen Sie sicher, dass die Exzenterverriegelungen das Filtergehäuse ordnungsgemäß festziehen.
 - a) Mit dem Hebel **(1)** können Sie die Schließkraft erhöhen.
 - b) Mit dem Hebel **(2)** können Sie die Schließkraft verringern.

6.2 Austausch des HEPA-Filters (Zubehör)

Wenn der Origo Vac Cart W3 mit einem HEPA-Filter geliefert wurde, muss dieser gleichzeitig mit der Kartusche des Hauptfilters gewechselt werden.

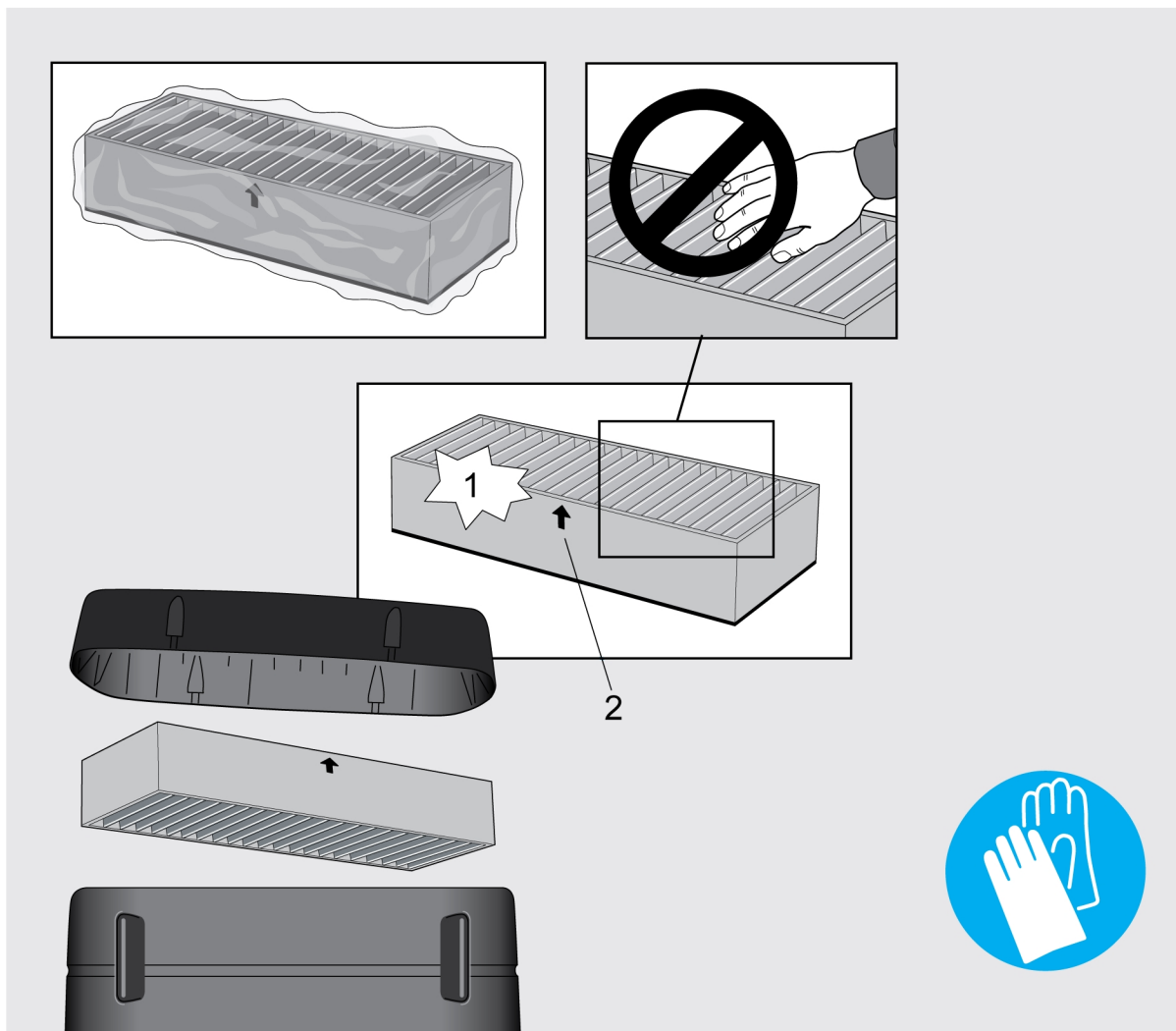

WARNUNG!

Tragen Sie beim Austausch des HEPA-Filters persönliche Schutzausrüstung (PSA).

Beachten Sie beim Austausch des HEPA-Filters die folgenden Anweisungen:

- 1) Trennen Sie das Netzkabel.
- 2) Schrauben Sie die obere Abdeckung ab.
- 3) Nehmen Sie den gebrauchten HEPA-Filter heraus, und legen Sie ihn in den Kunststoffbeutel, der mit dem neuen HEPA-Filter geliefert wird. Verschließen Sie den Kunststoffbeutel mit dem mitgelieferten Band.
- 4) Entsorgen Sie den gebrauchten HEPA-Filter entsprechend den einschlägigen Vorschriften für gesammelte Substanzen.
- 5) Stellen Sie sicher, dass der neue HEPA-Filter **(1)** unbeschädigt ist.



HINWEIS!

Die Filteroberfläche darf nicht berührt werden.

- 6) Vergewissern Sie sich, dass der Aufwärtspfeil **(2)** nach oben zeigt. Gehen Sie mit dem HEPA-Filter sehr vorsichtig um, und setzen Sie ihn in den Origo Vac Cart W3 ein. Stellen Sie sicher, dass er in der richtigen Position eingesetzt ist und die Dichtung nach unten zeigt. Stellen Sie sicher, dass die Dichtung unbeschädigt ist.
- 7) Bringen Sie die obere Abdeckung wieder an, und befestigen Sie diese ordnungsgemäß.

ANHANG

SCHALTPLAN

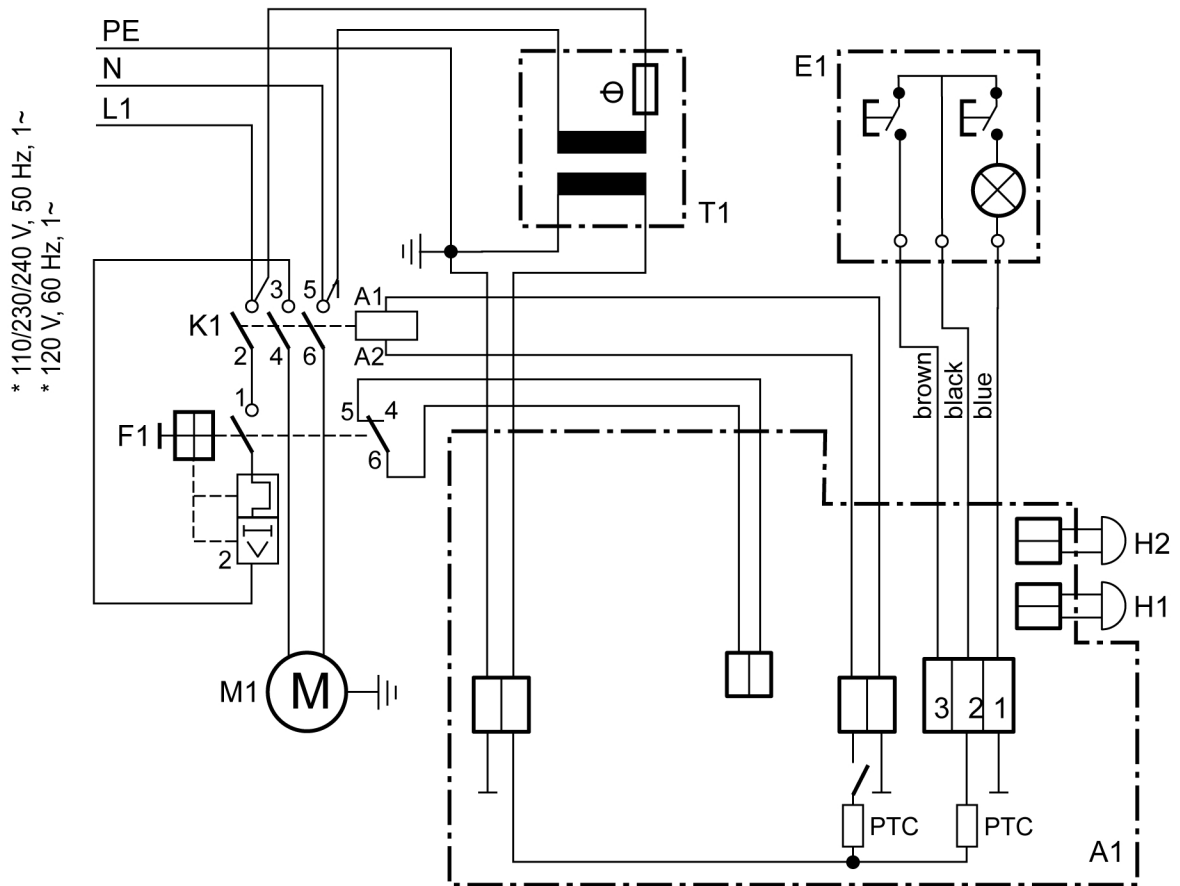

Komponenten-ID

Beschreibung

M1	Lüftermotor, 0,75 kW (1 PS)
A1	Leiterplatte
T1	Transformator, 24 V sekundär
K1	Lüfterrelais
F1	Überlastschutzrelais
E1	Strahler, 20 W, 24 V
H1	Alarmsignal, 2,9 kHz
H2	Alarmsignal, 2,9 kHz

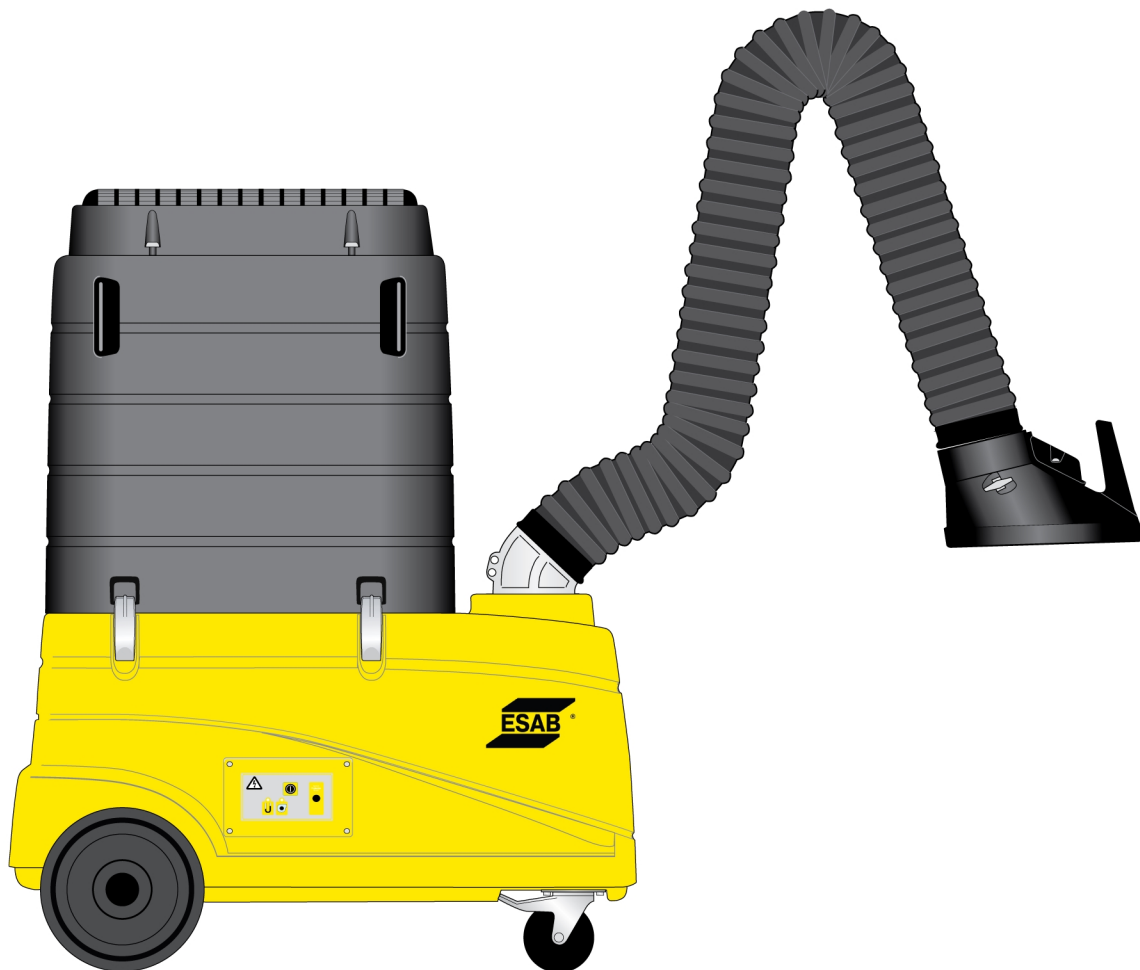
BESTELLNUMMERN

Ordering number	Type	Notes
0700 003 895	Origo Vac Cart W3 230V 50Hz, 3m	EUR + Light
0700 003 898	Origo Vac Cart W3 230V 50Hz, 3m	UK
0700 003 899	Origo Vac Cart W3 110V 50Hz, 3m	UK
0700 003 901	Origo Vac Cart W3 110V 60Hz, 3m	US + Light
0448 046 001	Instruction manual	Origo Vac Cart W3

Technische Dokumentation steht im Internet zur Verfügung unter: www.esab.com

ERSATZTEILLISTE

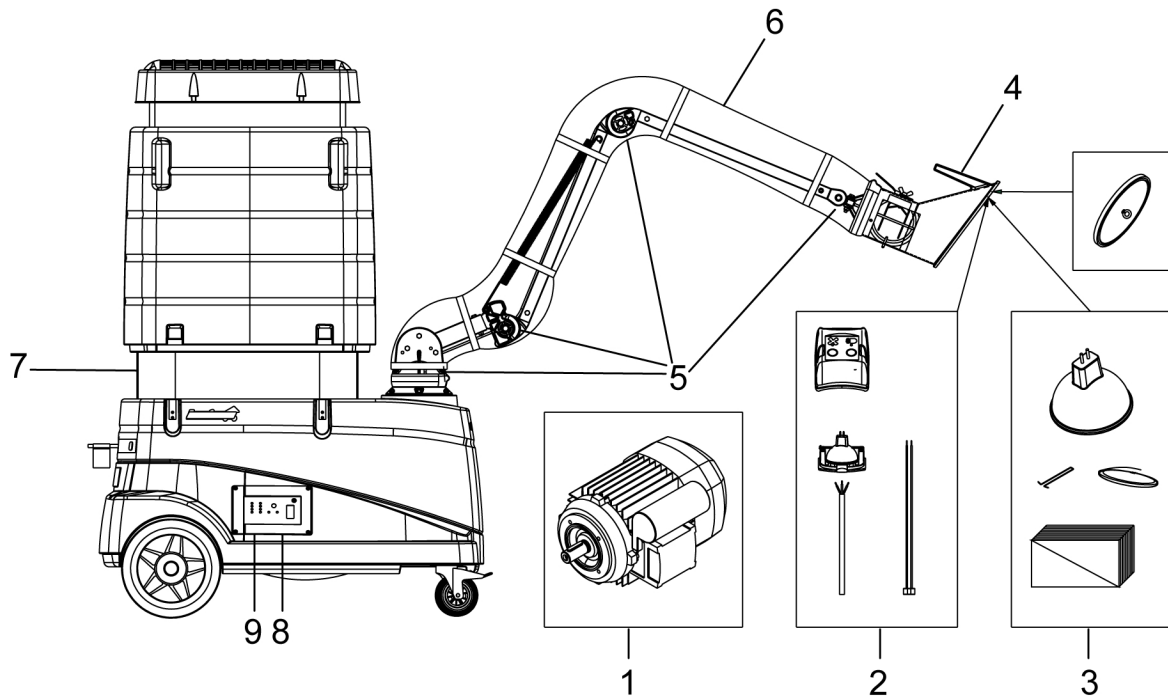

Teil	Menge	Art.-Nr.:	Bezeichnung	Kommentar
1	1	0700003081	Motor 0,75 kW 115/230 V 1~ 50/60 Hz	
2	1	0700003212	LED-Licht-/Lüfterschalter Origo Vac-Arm	
3	1	0700003072	10 x Linse, 1 x LED	
4	1	0700003075	Haube für Origo Vac-Arm	
5	1	0700003076	Original-Verschleißsatz	Enthält: <ul style="list-style-type: none"> • 3 x Reibscheiben • 1 x Gummihülse 6" • 1 x Schlauchschelle
6	1	0700003062	Schlauch ØM 160 3 m komplett	
7	1	0464663050	Filter Nanofaser Origo Vac Cart	
8	1	0700003920	Überlastschutz mit Gehäuse 8A T12	Für 230/240-V-Motor
		0700003921	Überlastschutz mit Gehäuse 16A T12	Für 110/120-V-Motor
9	1	0700003902	Bedienkonsole FC W3 mit Leiterplatte	

ZUBEHÖR

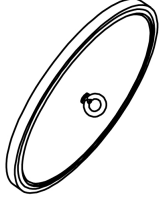
0700 003 219	HEPA filter H13 OrigoVacCart	
0700 003 217	Spark filter for Origo Vac Arm hood	



A WORLD OF PRODUCTS AND SOLUTIONS.



Kontaktinformationen finden Sie unter <http://esab.com>

ESAB AB, Lindholmsallén 9, Box 8004, 402 77 Gothenburg, Sweden, Phone +46 (0) 31 50 90 00

manuals.esab.com



CE

